

FEIDER

MACHINES

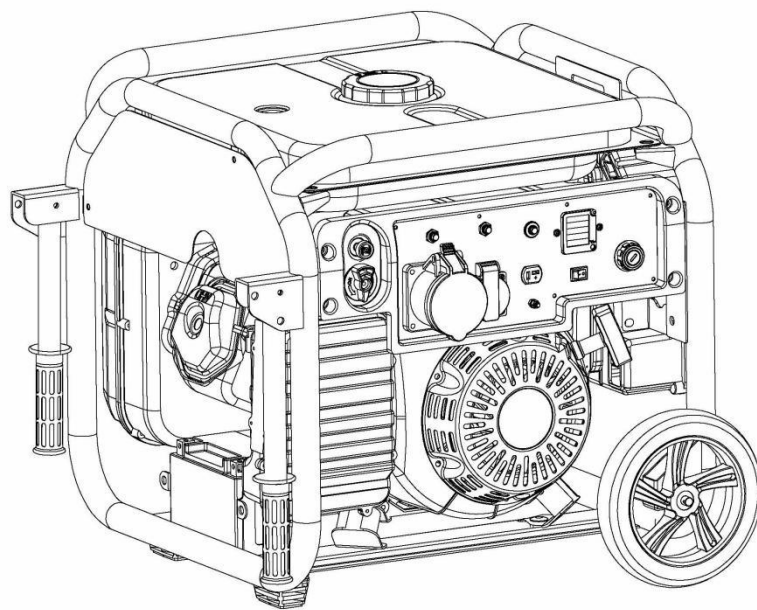

GRUPE ÉLECTROGÈNE ESSENCE INVERTER

FGHI7000ES

GUIDE D'UTILISATION

ATTENTION : Lisez ce manuel avant d'utiliser cette machine !

SOMMAIRE

1. INSTRUCTIONS DE SECURITE.....	3
2. DEMARRAGE RAPIDE.....	7
3. POSITION DES ETIQUETTES DE SECURITE.....	10
4. DESCRIPTION.....	11
5. VERIFICATION AVANT OPERATION.....	11
6. DEMARRER LE MOTEUR.....	15
7. UTILISER LE GENERATEUR.....	17
8. ETEINDRE LE MOTEUR.....	21
9. MAINTENANCE.....	22
10. TRANSPORT/RANGEMENT.....	26
11. DEPANNAGE.....	27
12. SPECIFICATIONS.....	29
13. SCHEMA.....	30
14. DECLARATION DE CONFORMITE.....	31
15. GARANTIE.....	32
16. PANNE PRODUIT.....	33
17. EXCLUSIONS DE GARANTIE.....	34

1. INSTRUCTIONS DE SECURITE

AVERTISSEMENT:

1. Attention ! Les gaz d'échappement sont toxiques. Ne faites pas fonctionner le groupe électrogène dans une pièce sans système de ventilation !
2. Les enfants doivent être protégés en les gardant à une distance de sécurité du groupe électrogène !
3. Le remplissage des groupes électrogènes n'est pas autorisé pendant l'opération !
4. Si le générateur doit être monté dans une pièce fermée, les règles de sécurité en vigueur contre les incendies et les explosions doivent être respectées !
5. Ne pas connecter au circuit domestique !
6. Ne pas utiliser en condition humide !
7. Tenir à l'écart des produits inflammables !
8. Lors du ravitaillement :
 - a) arrêter le moteur ;
 - b) ne pas fumer ;
 - c) ne pas renverser.

Instructions générales de sécurité

- L'opérateur doit connaître les principes de fonctionnement et la structure du générateur et du moteur. Il doit savoir arrêter le moteur en cas d'urgence et manipuler les commandes.
- Ne laissez jamais les enfants utiliser cet appareil.
- Ne laissez jamais des personnes qui ne connaissent pas ces instructions utiliser cet appareil. Les réglementations locales peuvent imposer des restrictions sur l'âge de l'utilisateur.
- Veuillez ne pas utiliser cet appareil lorsque des personnes, en particulier des enfants, ou des animaux domestiques se trouvent à proximité. Éloignez-les de la zone de travail.
- L'opérateur ou l'utilisateur sont responsables des éventuels accidents ou dommages à d'autres personnes ou à leurs biens.
- Ne portez pas de vêtements amples ni de bijoux car ils pourraient se coincer dans la machine pendant son fonctionnement.
- Utilisez un équipement de sécurité. Portez des équipements de protection tels qu'un masque anti-poussière, des chaussures de sécurité antidérapantes, un casque ou une protection auditive.
- Restez vigilant, surveillez ce que vous faites et faites preuve de bon sens lorsque vous utilisez le groupe électrogène. N'utilisez pas l'appareil si vous êtes fatigué ou sous l'influence de drogues, d'alcool ou de médicaments.
- Installez le générateur dans un endroit bien ventilé et assurez-vous qu'il y a au moins 1,5 mètre entre le générateur et les murs du bâtiment ou d'autres équipements. Ne placez pas de liquides ou de gaz inflammables à proximité du générateur.
- Ne faites pas fonctionner le générateur dans un espace clos ou mal aéré. Les gaz d'échappement du moteur contiennent du monoxyde de carbone qui est toxique et peut entraîner une perte de conscience ou la mort.
- Faites fonctionner le groupe électrogène en respectant la puissance indiquée dans le manuel d'utilisation. Ne faites pas fonctionner le générateur avec une surcharge ou à une vitesse excessive.
- Le silencieux du générateur devient extrêmement chaud lorsque le moteur tourne ou même pendant un certain temps après son arrêt. Ne le touchez pas car il vous brûlera.
- Ne pas transporter ni déplacer le groupe électrogène tant qu'il n'a pas refroidi.
- Effectuez une maintenance périodique et résolvez les problèmes qui apparaissent

immédiatement. Ne faites pas fonctionner le générateur avant d'avoir corrigé tout défaut détecté.

- Le générateur utilise un système de refroidissement par air, et il est nécessaire de nettoyer régulièrement ses composants, y compris les grilles, le couvercle du ventilateur et le ventilateur lui-même afin d'assurer le refroidissement.
- Gardez le filtre à carburant propre et changez l'huile du moteur régulièrement.
- Vérifier périodiquement l'installation des connexions et le serrage des fixations, en les resserrant si nécessaire.
- Nettoyez périodiquement les composants du filtre à air et remplacez le filtre à air si nécessaire.
- Retirez tout équipement électrique branché avant de démarrer ou d'arrêter la génératrice.
- Avant de transporter le groupe électrogène, vous devez vider le réservoir de carburant.
- L'entretien et la réparation du groupe électrogène doivent être effectués par un technicien qualifié d'un centre de service après-vente agréé.

 **AVERTISSEMENT** : Lorsque vous démarrez le groupe électrogène avec le cordon, attention aux brusques changements de rotation du moteur !!! Risque de blessure !!! Ne couvrez jamais le générateur lorsqu'il est en marche. Le coupe-circuit monté sur le générateur a pour but de réduire le risque de choc électrique. S'il doit être remplacé par un autre coupe-circuit, celui-ci doit correspondre aux spécifications techniques du générateur. En raison de contraintes mécaniques importantes, il est nécessaire d'utiliser un câble gainé souple avec une forte couche de protection en caoutchouc (conforme à la norme IEC 245-4) ou un câble similaire. Si vous utilisez une rallonge électrique, la longueur totale de la rallonge ne doit pas dépasser 60 m lorsque la section du fil est de 1,5 mm² et ne doit pas dépasser 100 m lorsque la section du fil est de 2,5 mm².

Exigences supplémentaires pour les groupes électrogènes de faible puissance destinés aux non-initiés

- Protégez les enfants en les maintenant à bonne distance du groupe électrogène.
- Le carburant est combustible et s'enflamme facilement. Ne faites pas le plein pendant le fonctionnement. Ne faites pas le plein en fumant ou à proximité de flammes nues. Ne renversez pas de carburant.
- Certaines pièces du moteur à combustion interne sont chaudes et peuvent provoquer des brûlures. Faites attention aux avertissements sur le groupe électrogène.
- Les gaz d'échappement du moteur sont toxiques. Ne faites pas fonctionner le groupe électrogène dans des pièces non ventilées. En cas d'installation dans des locaux ventilés, des exigences supplémentaires en matière de protection contre les incendies et les explosions doivent être respectées.
- Avant utilisation, le groupe électrogène et son équipement électrique (y compris les lignes et les prises de courant) doivent être vérifiés pour s'assurer qu'ils ne sont pas défectueux.
- La protection contre les chocs électriques dépend de disjoncteurs spécialement adaptés au groupe électrogène. Si les disjoncteurs doivent être remplacés, ils doivent être remplacés par un disjoncteur ayant des caractéristiques nominales et des performances identiques.
- En raison des contraintes mécaniques élevées, n'utiliser que des câbles flexibles à gaine en caoutchouc résistant (conformément à la norme CEI 60245-4) ou équivalent.
- L'utilisateur doit se conformer aux réglementations de sécurité électrique applicables au lieu d'utilisation des groupes électrogènes.
- L'utilisateur doit respecter les exigences et précautions en cas de réalimentation par groupes électrogènes d'une installation, en fonction des mesures de protection existantes dans cette installation et de la réglementation applicable.
- Les groupes électrogènes ne doivent être chargés qu'à leur puissance nominale dans les conditions ambiantes nominales.

- Avant de commencer les travaux de maintenance, il faut s'assurer qu'un démarrage intempestif n'est pas possible.

Mesures de sécurité lors du remplissage du réservoir de carburant

- Le carburant est extrêmement inflammable et toxique.
- Ce groupe électrogène utilise uniquement du carburant (essence) ; tout autre type de carburant endommagera le moteur.
- Ne remplissez pas trop le réservoir d'essence pour éviter de renverser. Si vous remarquez un déversement, il doit être complètement essuyé avec un chiffon sec avant de démarrer le moteur.
- Si vous avalez du carburant par erreur, si vous inhalez des vapeurs de carburant ou si vous recevez des gouttes de carburant dans les yeux, consultez immédiatement un médecin. Si une certaine quantité de carburant se renverse sur votre peau ou vos vêtements, lavez-vous ou changez de vêtements.
- Arrêtez toujours le moteur du groupe électrogène lorsque vous le remplissez de carburant.
- Ne remplissez jamais le réservoir de carburant en fumant ou à proximité d'une flamme nue.
- Assurez-vous de ne pas renverser de carburant sur le moteur et la grille d'échappement du générateur lors du remplissage de carburant.
- Conservez le carburant dans un récipient approprié et à l'abri de toute source d'incendie.
- Effectuez le remplissage dans un endroit sûr et ouvrez lentement le bouchon du réservoir pour libérer la pression qui s'est accumulée à l'intérieur du réservoir. Essuyez les gouttes d'essence renversées avant de démarrer le moteur.
- Pour éviter les incendies, éloignez le groupe électrogène d'au moins 4 mètres de la zone de remplissage de carburant.
- Assurez-vous que le bouchon du réservoir est bien fermé avant de démarrer.
- Ne gardez pas d'essence dans le réservoir pendant une longue période.
- Lors de l'utilisation ou du transport du groupe électrogène, veillez à maintenir le groupe électrogène en position verticale, sinon le carburant pourrait s'échapper du carburateur ou du réservoir de carburant.

Sécurité électrique

Avant chaque utilisation, assurez-vous que la charge à connecter ne dépasse pas la puissance du courant produit par le générateur.

Pour éviter un choc électrique, vous devez suivre les instructions suivantes :

- Ne touchez pas le générateur avec les mains mouillées.
- Ne faites pas fonctionner le générateur sous la pluie ou la neige.
- Ne faites pas fonctionner le générateur près de l'eau.
- Connectez le générateur à la terre. Utilisez un conducteur suffisamment épais pour le fil de terre.
- Ne faites pas fonctionner le générateur en parallèle avec un autre générateur.
- Si vous utilisez des rallonges électriques, assurez-vous qu'elles sont suffisamment épaisses pour transporter le courant et qu'elles sont utilisées correctement.



Le raccordement d'un générateur servant d'alimentation auxiliaire à l'installation électrique d'un bâtiment doit être effectué par un électricien qualifié, et conformément aux dispositions des lois et normes applicables dans le domaine de l'électricité. Des connexions incorrectes entraîneront une fuite du courant du générateur dans les lignes de la compagnie publique d'électricité. De telles fuites pourraient électrocuter les travailleurs de l'entreprise publique d'électricité travaillant sur le réseau ou d'autres personnes en contact avec la ligne lors d'une coupure de courant. De plus, lors du rétablissement du réseau électrique public, le groupe électrogène peut exploser, prendre feu ou

généraliser des incendies dans l'installation électrique du bâtiment.

















Avant de brancher des appareils électriques au générateur, assurez-vous que leurs spécifications de tension et leur fréquence de fonctionnement correspondent aux caractéristiques techniques du générateur. Il peut y avoir des dommages si l'appareil connecté n'est pas conçu pour fonctionner avec une tolérance de tension de +/- 10 % ou une tolérance de fréquence de +/- 3 % par rapport à celles du générateur.

Protection de l'environnement

- Vous devez vérifier périodiquement le silencieux (Avant de le faire, éteignez le générateur et laissez-le refroidir complètement). Un silencieux endommagé augmente le bruit.
- Ne jetez pas l'huile moteur dans les égouts mais déposez-la dans un point de collecte prévu à cet effet.
- Le carburant de cette machine est combustible et explosif. Après avoir arrêté la machine, vous devez gérer correctement le carburant restant et respecter les exigences environnementales locales.
- Pour éliminer les fluides résiduels, procédez comme suit :
 - Fermer le robinet de carburant
 - Vidanger le carburant du réservoir de carburant
 - Carburateur vide

Symboles

	Attention!
	Veillez lire attentivement le manuel avant d'utiliser l'appareil !
	Conforme aux normes de sécurité en vigueur
	Ne jetez pas les appareils usagés avec les ordures ménagères.
	Niveau de puissance acoustique garanti
	Connexion à la terre
	Remplir d'huile moteur
	Il est interdit de faire fonctionner le générateur dans une pièce fermée car les émissions d'échappement peuvent entraîner la mort d'êtres humains ou d'animaux
	Ce symbole indique que la surface est très chaude et ne se touche pas

	Tenir à l'écart de la machine
	Les gaz d'échappement sont nocifs pour la santé du corps
	Pas de feu près de la machine !
	Ne pas connecter au système électrique.
	Danger ! Choc électrique !
	Pas de feu lors du ravitaillement

2. DEMARRAGE RAPIDE

AVERTISSEMENT

- ◆ Utilisez la machine uniquement à l'extérieur. Le générateur émet du monoxyde de carbone, un gaz toxique incolore et inodore qui peut entraîner la mort ou des blessures graves.
- ◆ Assurez-vous que le générateur est placé horizontalement.
- ◆ Ne travaillez jamais sous la pluie, la neige ou tout autre environnement humide.
- ◆ Éteignez le générateur et évitez les cigarettes, les étincelles, le feu ou l'explosion pendant le ravitaillement.

Vérification avant utilisation

- Retirez la trappe d'accès à l'huile, dévissez la jauge pour vérifier le niveau d'huile. Si le niveau d'huile est inférieur au bas de la jauge, ajoutez l'huile recommandée (capacité : 1,1 L). Utilisez une huile moteur à quatre temps fortement détergente et choisissez la viscosité appropriée de l'huile en fonction de la température moyenne de votre région.
- Retirez le couvercle de maintenance, connectez le câble de démarrage et le câble de la batterie, assurez-vous que la connexion est ferme.

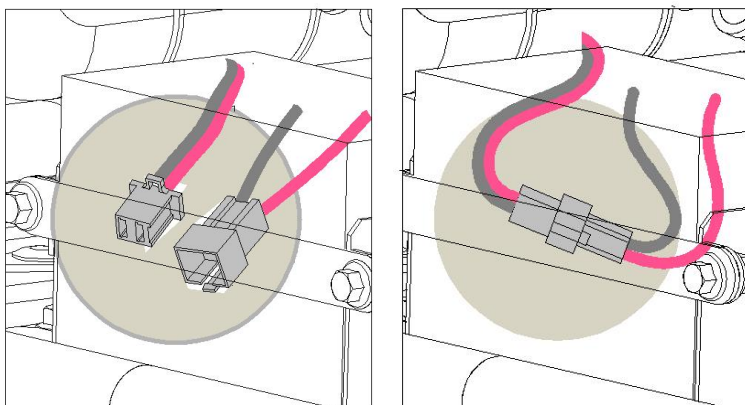

- Connectez le fil de charge DC (vous le trouverez dans le sac d'accessoires du générateur) à la prise DC sur le panneau de commande du générateur ; vérifiez la tension de la batterie avec un multimètre pour voir si la batterie perd de l'électricité (Tension standard : 12 V-13,5 V). Si la tension de la batterie est trop faible, veuillez la recharger avec le chargeur de batterie.
- Chargez pendant 3 heures ou jusqu'à ce qu'elle soit pleine, débranchez le chargeur de batterie.
- Dévissez le bouchon du réservoir de carburant pour ajouter de l'essence dans le réservoir de carburant. Veuillez utiliser de l'essence sans plomb ou de l'essence supérieure à #87. N'ajoutez pas d'essence trop rapidement pour éviter les déversements d'essence. Empêchez toute saleté, poussière ou eau de pénétrer dans le réservoir. Vissez fermement le bouchon du réservoir de carburant après avoir terminé.



ATTENTION

- ◆ N'utilisez pas d'essence à deux temps ou d'essence sale.

Démarrer le générateur

1. Démarrer le générateur de cette manière.

Démarrage à rappel :

- Tournez l'interrupteur de carburant en position de démarrage.
- Tirez le câble du starter vers l'extérieur.
- Insérez la clé de contact et tournez-la en position « ON ».
- Tirez doucement sur la poignée jusqu'à ce que vous sentiez une résistance, puis tirez rapidement sur la poignée pour démarrer le générateur.
- En fonction de la température ambiante, poussez le câble du starter vers l'intérieur après le démarrage du générateur. Plus la température ambiante est basse, plus la poussée vers l'intérieur est lente. Plus la température ambiante est élevée, plus la vitesse de poussée vers l'intérieur est rapide. Assurez-vous que le moteur ne s'arrête pas lorsque vous poussez vers l'intérieur.

Démarrage électrique :

- Tournez le commutateur de carburant en position de démarrage.
 - Tirez le câble du starter vers l'extérieur.
 - Insérez la clé de contact et tournez-la en position « ON ».
 - Tournez la clé de contact en position "START", ne la desserrez pas tant que le groupe électrogène n'a pas démarré. Ne tournez pas la clé plus de 10 secondes. Si vous ne parvenez pas à démarrer, desserrez la clé et attendez 10 secondes pour essayer une fois de plus.
 - En fonction de la température ambiante, poussez le câble du starter vers l'intérieur après le démarrage du générateur. Plus la température ambiante est basse, plus la poussée vers l'intérieur est lente. Plus la température ambiante est élevée, plus la vitesse de poussée vers l'intérieur est rapide. Assurez-vous que le moteur ne s'arrête pas lorsque vous poussez vers l'intérieur.
2. Lorsque l'indicateur de sortie s'allume sur le panneau de commande, le générateur peut être utilisé. Avant de connecter une charge, le générateur doit être mis à la terre. Veuillez utiliser un câble épais pour que la borne de terre du panneau de commande du générateur soit connectée à une source de terre externe.
 3. Assurez-vous que tout l'équipement est éteint et que l'interrupteur afin de s'assurer que l'équipement est intact, confirmez que l'utilisation d'appareils électriques ne dépasse pas la puissance nominale totale du générateur.
 4. Connectez votre appareil à un panneau de commande de générateur de sortie approprié.

Eteindre le générateur



Note

- ◆ Tournez la clé de contact sur la position "OFF", le générateur s'arrêtera immédiatement dans n'importe quelle condition.

1. Éteignez le générateur en suivant les instructions suivantes.

- Éteignez et débranchez l'équipement connecté.
- Tourner la clé de contact en position « OFF » pour arrêter le générateur. Ou appuyez sur le bouton « STOP » de la télécommande ou sur le bouton rouge « STOP » du panneau de commande pour arrêter le générateur pour le modèle de démarrage à distance.
- Éteignez l'interrupteur de carburant.

Lorsque vous n'utilisez pas le générateur pendant une longue période, veuillez éteindre le générateur.

Avant-propos

Merci d'avoir acheté notre générateur Inverter.

Ce manuel comprend le fonctionnement et l'entretien du générateur à onduleur de la série FGHI7000ES. Tout le contenu de ce manuel est cohérent avec les derniers produits (lorsque ce manuel est imprimé).

Notre société se réserve le droit d'apporter des modifications sans préavis et sans aucune responsabilité.

Ce manuel est la propriété de BUILDER SAS et ne peut être enregistré sans autorisation écrite. Ce manuel doit être considéré comme faisant partie intégrante du générateur et doit être conservé avec lui si le générateur est revendu.

Veuillez prêter une attention particulière au texte suivant :

AVERTISSEMENT

Ce symbole s'affiche si vous ne suivez pas le bon fonctionnement du manuel, cela entraînera des blessures graves et d'autres accidents.

Si vous avez des questions sur le générateur, veuillez contacter votre revendeur.

AVERTISSEMENT

Tant que vous suivez les instructions de ce manuel, les générateurs sont sûrs et fiables. Assurez-vous de lire et de comprendre les instructions avant utilisation, sinon une utilisation incorrecte pourrait entraîner des blessures ou des dommages matériels.

4. IDENTIFICATION DES PIÈCES

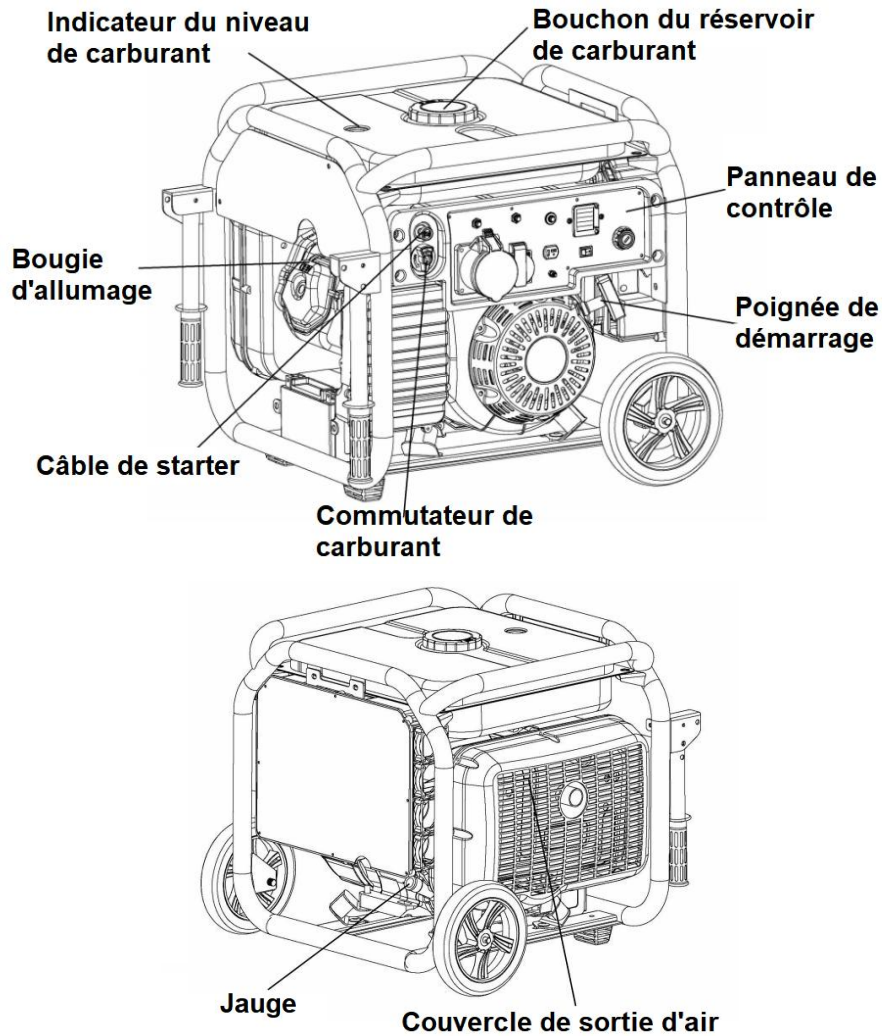

Panneau de contrôle

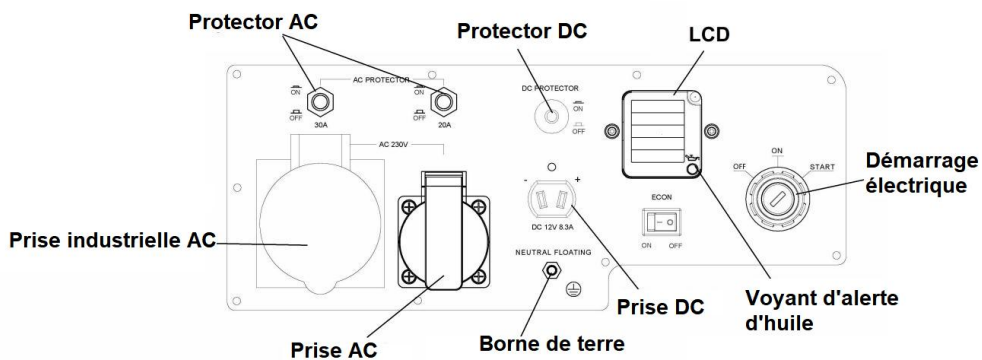

5. VERIFICATION AVANT OPERATION

Le groupe électrogène doit être placé sur un sol plat, sans débris autour, et à au moins 1 mètre des bâtiments et autres équipements.



ATTENTION

- ◆ Assurez-vous de vérifier si le générateur est placé horizontalement et que le moteur est éteint.

Vérifier le niveau d'huile



ATTENTION

- ◆ L'utilisation d'huile non détergente ou d'huile moteur 2 temps peut raccourcir la durée de vie du moteur.
- ◆ Utilisez une huile moteur 4 temps fortement détergente et de haute qualité, qui doit satisfaire ou dépasser les exigences des constructeurs automobiles américains concernant les niveaux SG, SF de classification de l'American Petroleum Institute.
- ◆ Choisissez l'huile appropriée dont la viscosité est adaptée à la température moyenne de votre région.

Grade de viscosité SEA :

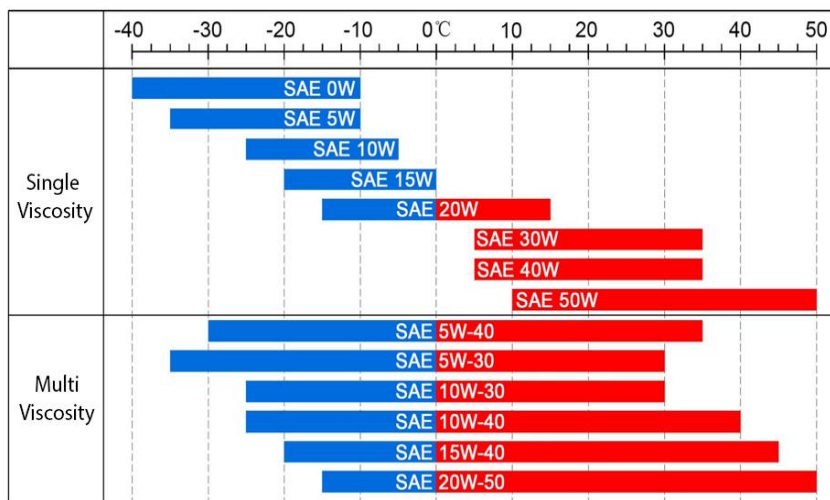

Desserrez la vis sur le couvercle de maintenance latéral pour retirer le couvercle.

Retirez la jauge d'huile, essuyez la jauge avec un chiffon propre, insérez-la dans le port d'huile sans serrer la jauge pour vérifier le niveau d'huile.

Si le niveau d'huile est inférieur au bas de la jauge, ajoutez l'huile recommandée.



ATTENTION

- ◆ Le fonctionnement du moteur avec une quantité insuffisante d'huile moteur peut endommager gravement le moteur.
- ◆ Le système d'alerte d'huile arrête automatiquement le moteur avant que le niveau d'huile ne descende à la ligne de sécurité. Pour éviter l'arrêt accidentel, nous vous recommandons de vérifier régulièrement le niveau d'huile.

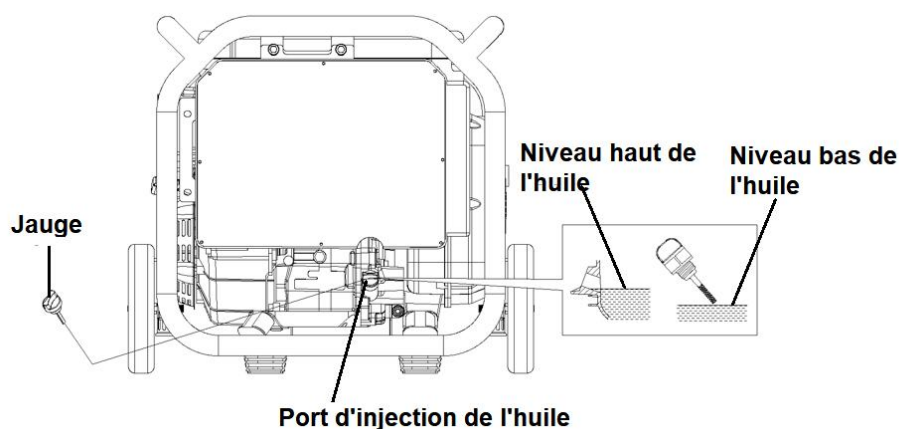

Vérifier le niveau de carburant

Utilisez de l'essence automobile (de préférence de l'essence sans plomb ou à faible teneur en plomb pour réduire le carbone de la chambre de combustion et réduire la pollution de l'environnement).

Lorsque le niveau de carburant est trop bas, veuillez ajouter du carburant jusqu'au niveau requis.

N'utilisez jamais un mélange d'huile et d'essence ou de l'essence sale.

Empêchez la saleté, l'eau dans le réservoir de carburant.

Resserrez le bouchon du réservoir après avoir fait le plein.

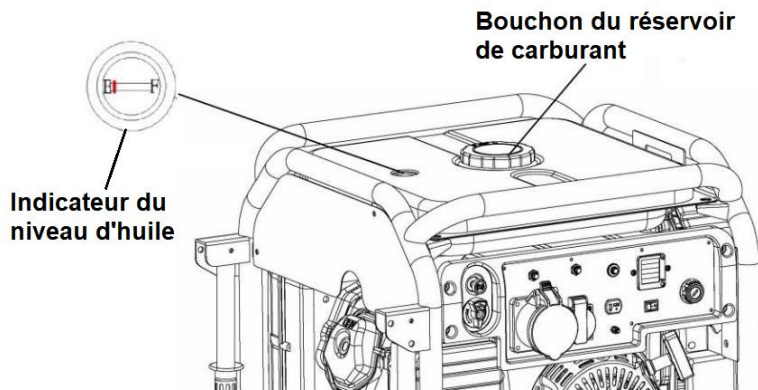

⚠ AVERTISSEMENT

- ◆ L'essence est extrêmement inflammable et explosive dans certaines conditions.
- ◆ Veuillez faire le plein dans un endroit ventilé et éteindre le moteur lors du ravitaillement. Il est strictement interdit de fumer et d'allumer des feux dans la zone de ravitaillement du groupe électrogène et dans la zone de stockage de l'essence.
- ◆ N'ajoutez jamais de carburant lorsque le générateur est en marche. **EXTRÊMEMENT DANGEREUX !**
- ◆ Ne faites pas déborder le réservoir de carburant (pas de carburant au-dessus du goulot). Resserrez le bouchon du réservoir de carburant après avoir fait le plein.
- ◆ Faites attention à ne pas renverser de carburant lors du ravitaillement, car le carburant renversé ou le brouillard d'huile peut s'enflammer. En cas de déversement de carburant, assurez-vous que le carburant s'est complètement évaporé avant le démarrage du moteur.
- ◆ Éviter l'exposition prolongée et répétée à l'essence ou inhaler les brouillards. Ne laissez pas les enfants toucher.

Vérifier le filtre à air

Vérifiez le noyau du filtre à air pour vous assurer qu'il est propre et que les performances sont normales.

- Retirez les vis du couvercle du filtre à air et retirez le couvercle du filtre à air.
- Dessinez le tiroir du boîtier du filtre à air comme illustré ci-dessous.
- Retirez le tiroir, vérifiez le filtre à air et, si nécessaire, nettoyez ou remplacez l'éponge filtrante.
- Nettoyez ou remplacez le filtre puis suivez l'action inverse pour installer le filtre à air.

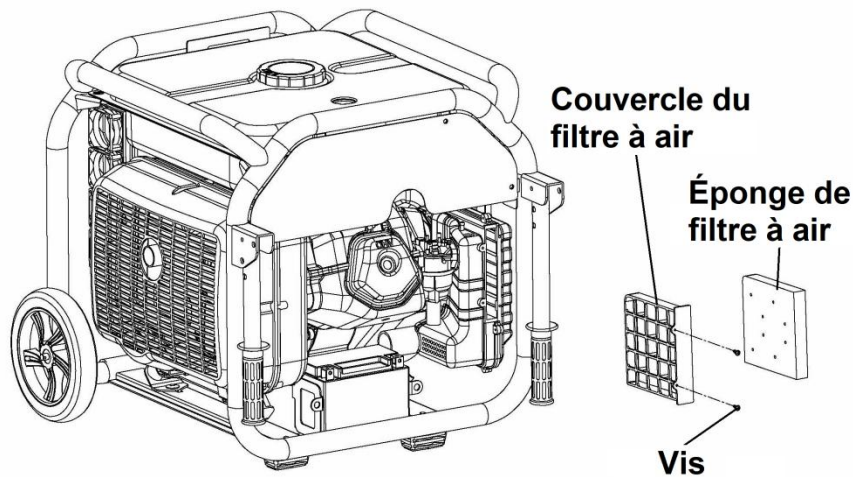

⚠ ATTENTION

- ◆ Ne faites jamais tourner le moteur sans filtre, sinon la saleté pénétrera dans le moteur par le carburateur et provoquera une usure rapide du moteur.

Il est normal que vous trouviez peu d'huile sous le boîtier du filtre à air, veuillez le nettoyer après utilisation (lorsque la machine est complètement arrêtée).

Connecter la batterie

La batterie à l'intérieur du générateur est déconnectée. Connectez la batterie avant de démarrer le générateur.

⚠ NOTICE

- ◆ En raison des caractéristiques de la batterie au plomb, vous devrez peut-être la recharger après la première utilisation ou un stockage à long terme. Il est recommandé de connecter le chargeur de batterie à la prise DC du panneau de commande pour la recharge. Si la batterie n'a pas assez de tension, le générateur ne pourra pas utiliser le démarrage électrique ou le démarrage à distance. Vous ne pouvez utiliser que le démarrage à rappel pour démarrer le moteur.

- Desserrez la vis du couvercle de la batterie et retirez le couvercle.
- Connectez le câble de la batterie au câble de démarrage du générateur.
- Réinstallez le couvercle de la batterie.

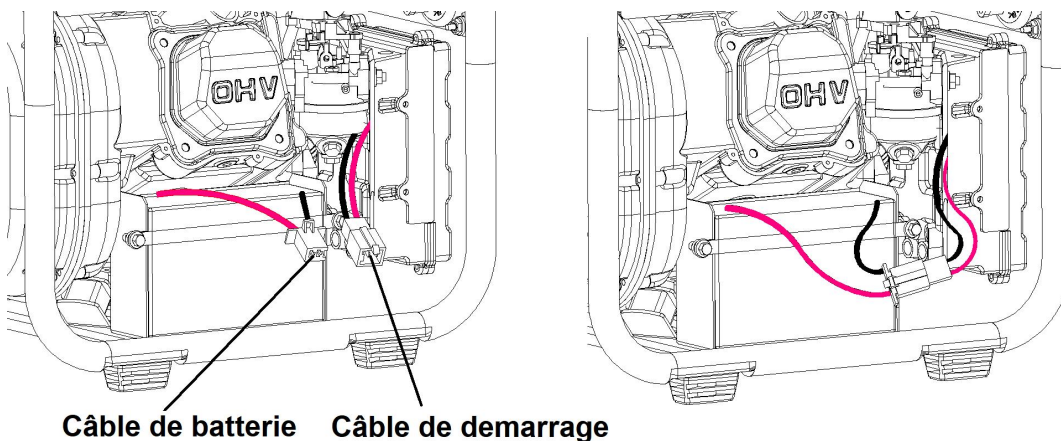

6. DEMARRER LE MOTEUR



NOTE

- ◆ Le moteur peut être démarré par trois méthodes : rappel, électrique et à distance.
- ◆ Pour le démarrage électrique, vous pouvez simplement tourner la clé de contact sur "OFF" pour éteindre le générateur.
- ◆ Si la puissance de la batterie est trop faible, vous pouvez toujours démarrer le générateur en utilisant le démarrage à rappel, mais vous ne pouvez pas démarrer le générateur en utilisant le démarrage électrique. Vous devez charger la batterie ou démarrer le générateur par démarrage à rappel, afin que le générateur puisse fonctionner normalement et recharger automatiquement la batterie.

Démarrage à rappel

Débranchez la charge de la prise avant de démarrer le générateur

- Tournez le commutateur de carburant sur la position « ON ».

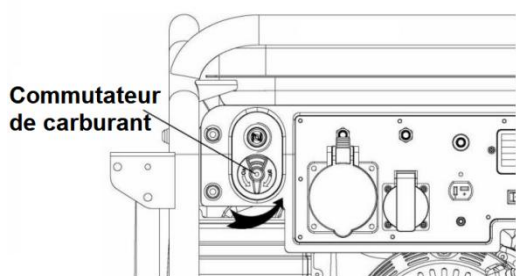

- Tirez le câble du starter vers l'extérieur.

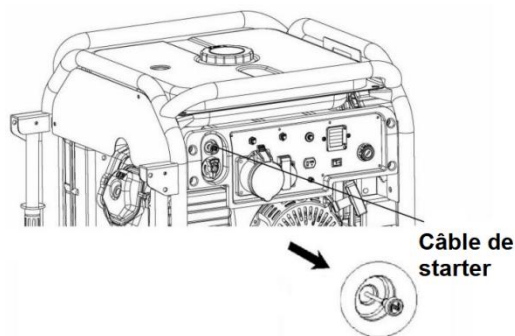

- Tirez sur la poignée jusqu'à ce que vous sentiez une résistance, puis tirez la poignée vers l'extérieur pour démarrer le générateur.
- En fonction de la température ambiante, poussez le câble du starter vers l'intérieur après le démarrage du générateur. Plus la température ambiante est basse, plus la poussée vers l'intérieur est lente. Plus la température ambiante est élevée, plus la vitesse de poussée vers l'intérieur est rapide. Assurez-vous que le moteur ne s'arrête pas lorsque vous poussez vers l'intérieur.

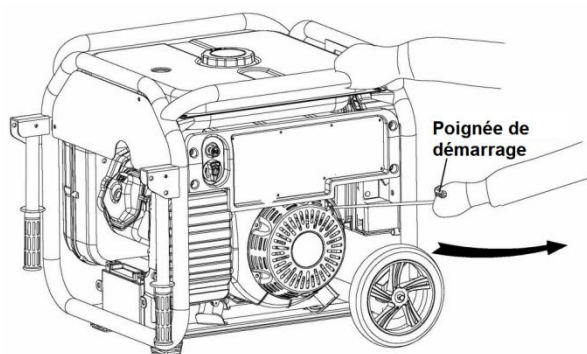

ATTENTION

- ◆ Ne laissez jamais la poignée de démarrage rebondir. Remettez-le lentement.
- ◆ Lorsque vous tirez sur le câble, tenez fermement le générateur pour éviter qu'il ne se renverse.

Démarrage électrique

- Allumez le commutateur de carburant.
- Tirez le câble du starter vers l'extérieur.
- Tourner la clé en position "ON"
- Tournez la clé de contact sur la position "START" jusqu'à ce que le générateur fonctionne. Maintenez la touche enfoncée jusqu'à 10 secondes. Si vous ne parvenez pas à démarrer pour la première fois, relâchez la clé et attendez 2 secondes pour un autre essai.
- Après avoir démarré le générateur, poussez le câble du starter vers l'intérieur.

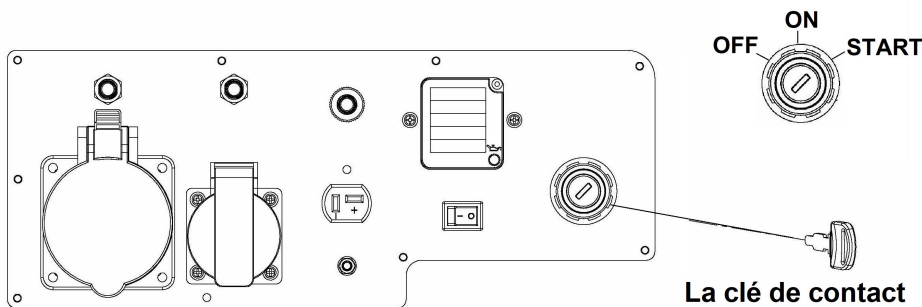

Travailler en haute altitude

Dans les zones de haute altitude, le mélange air-carburant dans un carburateur standard est relativement épais, de sorte que les performances de fonctionnement du moteur diminuent, tandis que la consommation de carburant augmente. À ce stade, vous pouvez régler le gicleur principal sur le carburateur (plus petit), tout en ajustant la vis de mélange de rapport, puis vous pouvez modifier les performances du moteur dans les zones de haute altitude. Si vous utilisez toujours le générateur à une altitude de 1500 mètres ou plus, veuillez laisser un agent agréé BUILDER SAS modifier le carburateur.

Même avec le jet principal approprié, la puissance du moteur chutera de 3,5 % à mesure que l'altitude augmente tous les 305 mètres. Si vous ne faites pas ces réglages, l'impact de l'altitude sur la puissance sera plus important.

ATTENTION

- ◆ Si le gicleur principal est conçu pour les zones à haute altitude mais fonctionne à basse altitude, cela peut entraîner une diminution de la puissance de sortie, une surchauffe ou de graves dommages au moteur en raison d'un mélange air-carburant fluide.

7. UTILISER LE GENERATEUR

AVERTISSEMENT

- ◆ Afin d'éviter un choc électrique causé par une mauvaise utilisation, le générateur doit être mis à la terre. Connectez un câble épais entre la borne de terre du générateur et la source de terre externe.
- ◆ Si l'unité est utilisée comme source d'alimentation de secours pour un bâtiment, le raccordement du groupe électrogène à son système d'alimentation doit être effectué par un électricien professionnel et doit être conforme aux lois et réglementations en vigueur. Dans le cas contraire, la puissance du générateur peut avoir un impact sur le circuit public. Si les employés de la compagnie d'électricité ou d'autres personnes touchent le fil entre-temps, cela entraînera des blessures ou même la mort ; Dans le même temps, en raison de l'impact de l'électricité, le générateur peut exploser, brûler ou provoquer l'incendie de l'équipement électrique du bâtiment.

ATTENTION

- ◆ Lorsque le générateur fonctionne en continu, ne dépassez pas la puissance nominale. Dans les autres cas, faites attention à la puissance totale de l'équipement connecté.
- ◆ Ne dépassez pas le courant nominal de la prise.
- ◆ N'utilisez pas le groupe électrogène à des fins qu'il ne peut pas atteindre. Veuillez également respecter les exigences suivantes :
 - Ne mettez en parallèle des générateurs avec des unités non autorisées ou utiliser des câbles ou des boîtiers d'alimentation parallèles non autorisés.
 - Ne prolongez pas le tuyau d'échappement
- ◆ Si un câble plus long est nécessaire, utilisez un câble flexible avec manchon en caoutchouc (le câble doit être conforme aux normes CEI).
- ◆ La longueur du câble d'extension est limitée, le câble de 2mm² fait 60 mètres de long ; le câble de 3mm² fait 100 mètres de long.
- ◆ Le groupe électrogène doit être éloigné d'autres fils ou câbles électriques, tels que : réseau de transport d'électricité.

Note

- ◆ Lorsque vous utilisez l'alimentation CA, vous pouvez utiliser l'alimentation CC en même temps. Veuillez faire attention à la somme de la puissance du courant alternatif et du courant continu. Elle ne peut pas dépasser la puissance nominale du générateur.

Utiliser la puissance AC

- Connectez le boulon de terre.

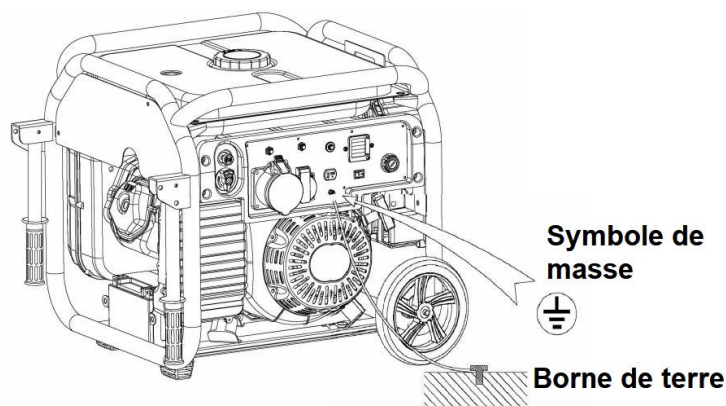

- Démarrez le moteur conformément aux exigences « Démarrer le moteur ».
- Assurez-vous que l'appareil connecté est éteint, puis connectez l'appareil au générateur.
- Lorsque l'écran LCD est allumé, allumez l'appareil connecté.

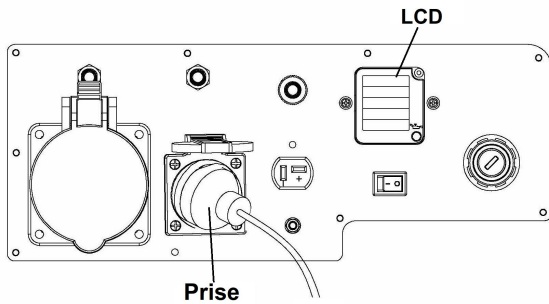

ATTENTION

- ◆ Si l'appareil connecté n'est pas éteint avant de démarrer le générateur, il démarrera soudainement, entraînant des blessures corporelles.

LCD et indicateur d'alerte d'huile

L'écran LCD s'allume après le démarrage du générateur.

Si le générateur est en surcharge ou si l'appareil connecté est défectueux en interne, l'écran LCD affiche "Surcharge" et il n'y aura pas de puissance de sortie. Vous devez éteindre le générateur pour arrêter le générateur.

Pendant le fonctionnement normal du générateur, l'écran LCD affichera l'état de sortie actuel en temps réel.

Si le générateur est en surcharge ou si l'appareil connecté est défectueux en interne, l'écran LCD affichera « 0 » au lieu de l'état du générateur sur la tension, le courant ou la fréquence, et la colonne de puissance affichera « OVER ».

Si l'écran LCD affiche "Surcharge", le générateur ne s'arrêtera pas automatiquement à ce moment. Veuillez débrancher l'appareil connecté du générateur, éteindre l'appareil, vérifier l'appareil et le câble de connexion, confirmer la cause de la surcharge. Après avoir découvert la cause de la surcharge et confirmé que le problème a été résolu, appuyez sur le bouton de réinitialisation sur le panneau de commande. Après 3 secondes, l'écran LCD redevient normal et le générateur commencera à fonctionner normalement.

Si vous appuyez sur le bouton de réinitialisation, attendez 3 secondes et l'écran LCD ne s'allume pas normalement, veuillez éteindre le générateur et contacter le revendeur agréé.

Si l'indicateur d'alarme d'huile est allumé, le moteur s'arrête automatiquement. Veuillez vérifier si de l'huile doit être ajoutée.



NOTE

- ◆ Avant de connecter l'appareil au groupe électrogène, vérifiez si l'équipement est en bon état et si la puissance requise dépasse la limite du groupe électrogène. Ensuite, démarrez le générateur et connectez l'appareil.
- ◆ Assurez-vous que l'appareil est éteint avant de le connecter au générateur.

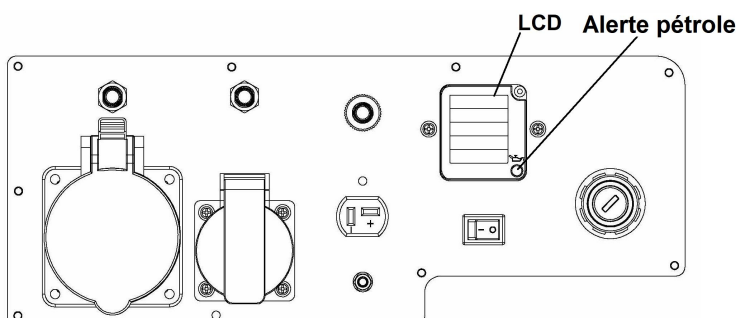

Lors de l'utilisation du générateur avec une charge inductive pure, la charge inductive pure ne peut pas dépasser la puissance nominale du générateur. La puissance ne peut fonctionner qu'entre 40 % et 75 % de la puissance nominale sur une charge inductive pure.

Modèle		FGHI7000ES
Puissance (W)		6300
Fréquence (Hz)		50
Facteur de puissance (cosΦ)		1.0
AC	Charge de résistance 100%	0-6300W
	Charge d' induction 40%~75%	0-2520W~4725W
DC		100W(12V\8.3A)

Conditions de sortie de puissance nominale du générateur

Coefficient de température ambiante : (humidité relative 30 %)

Altitude : 0 mètre ; Température ambiante : 25°C ; Humidité relative : 30 %

Ce n'est qu'à la température ambiante et de refroidissement spécifiée que le générateur peut être chargé à la puissance nominale. Si les conditions de fonctionnement ne répondent pas aux exigences de la norme, ou si le refroidissement du générateur ou du moteur est mauvais (dans une zone limitée), la puissance du générateur doit être réduite.

Coefficient de température ambiante°C : (humidité relative 30 %)

Altitude (m)	Température ambiante (°C)				
	25	30	35	40	45
0	1	0.98	0.96	0.93	0.90
500	0.93	0.88	0.83	0.78	0.73
1000	0.87	0.82	0.77	0.72	0.67
2000	0.75	0.70	0.65	0.60	0.55
3000	0.64	0.59	0.54	0.49	0.44
4000	0.54	0.49	0.44	0.39	0.34

Note :

Lorsque l'humidité relative est de 60 %, le facteur d'amélioration de la température ambiante est C-0,01

Lorsque l'humidité relative est de 80 %, le facteur d'amélioration de la température ambiante est C-0,02

Lorsque l'humidité relative est de 90 %, le facteur d'amélioration de la température ambiante est C-0,03

Lorsque l'humidité relative est de 100 %, le facteur d'amélioration de la température ambiante est C-0,04

Par exemple :

Lorsque la puissance nominale du générateur est PN=6.3KW, l'altitude est de 1000m, la température ambiante est de 35 degrés, l'humidité relative est de 80%. Dans ces circonstances, la puissance nominale du générateur est $P=PN \times (C-0.02) = 6.3 \times (0.77-0.02) = 4.725KW$.

Par exemple :

Lorsque la puissance nominale du générateur est PN=6.3KW, l'altitude est de 1000m, la température ambiante est de 35 degrés, l'humidité relative est de 80%. Dans ces circonstances, la puissance nominale du générateur est $P=PN \times (C-0.02) = 6.3 \times (0.77-0.02) = 4.725KW$.

Utilisation de la prise DC

La prise DC ne fournit que le chargement automatique de la batterie 12V.



NOTE

- ◆ Lors de l'utilisation d'une prise DC pour charger la batterie, la personne doit être présente pour surveiller la tension de la batterie. Si la tension de la batterie dépasse 16V, la charge doit être arrêtée immédiatement, sinon la batterie brûle ou explose.

- Démarrez le générateur selon les instructions ci-dessus.
- Connectez le câble de charge à la prise DC du générateur et connectez-le à la borne de la batterie

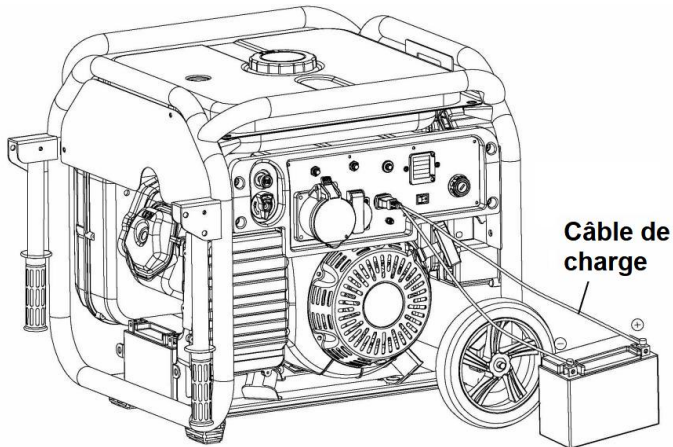

AVERTISSEMENT

- ◆ Connectez d'abord le câble de charge à la batterie, puis connectez-le au générateur. Le démontage doit commencer du côté du générateur, ce qui empêche les étincelles de se produire à côté de la batterie.
- ◆ Lors de la connexion du câble de charge à la batterie de la voiture, débranchez d'abord le fil de masse de la batterie. Retirez le câble, puis connectez-le au fil de terre de la batterie une fois la charge terminée. Ainsi, même si vous mettez accidentellement en contact la borne de la batterie avec le châssis de la voiture, cela peut empêcher un court-circuit ou une étincelle.



AVERTISSEMENT

- ◆ Ne démarrez pas la voiture lorsque le générateur est connecté à la batterie, sinon cela pourrait endommager le générateur.
- ◆ Le câble de charge doit être correctement connecté aux bornes positive et négative de la batterie, sinon il endommagera le générateur ou la batterie.



AVERTISSEMENT

- ◆ La charge doit être correctement ventilée et éloignée des feux d'artifice, car la batterie évapore les gaz inflammables.
- ◆ La batterie contient de l'acide sulfurique (électrolyte). Le contact avec la peau ou les yeux peut provoquer des brûlures. Portez des vêtements de protection et un masque.
- ◆ L'électrolyte est toxique, si l'électrolyte éclabousse la peau, rincez immédiatement à l'eau.
- ◆ Si l'électrolyte éclabousse les yeux, rincez immédiatement à l'eau pendant 15 minutes et consultez un médecin.
- ◆ Si vous avalez accidentellement l'électrolyte, buvez immédiatement beaucoup d'eau ou de lait, puis buvez du lait ou de l'huile végétale avec de l'oxyde de magnésium et consultez un médecin.
- ◆ Les batteries et les électrolytes doivent être placés là où les enfants n'y ont pas accès.

Protection DC

Lorsque vous utilisez l'alimentation CA, vous pouvez utiliser la sortie DC en même temps. La surcharge du circuit DC peut provoquer une protection DC. Le commutateur doit être réinitialisé.

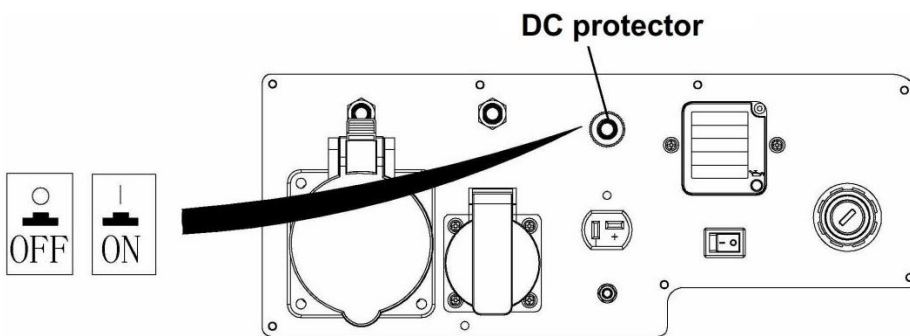

Système d'alerte d'huile

Le système d'alerte d'huile est conçu pour éviter d'endommager le moteur en raison d'un manque d'huile. Le système d'alarme d'huile arrête automatiquement le moteur avant que l'huile dans le carter ne tombe à la ligne de sécurité (bien que l'interrupteur de démarrage reste en position "on"). Une fois que le système d'alarme du moteur a arrêté le moteur, si l'utilisateur essaie de redémarrer le moteur, l'indicateur d'alerte d'huile (rouge) clignote brièvement et le moteur ne fonctionne plus. Veuillez vérifier régulièrement le niveau d'huile.

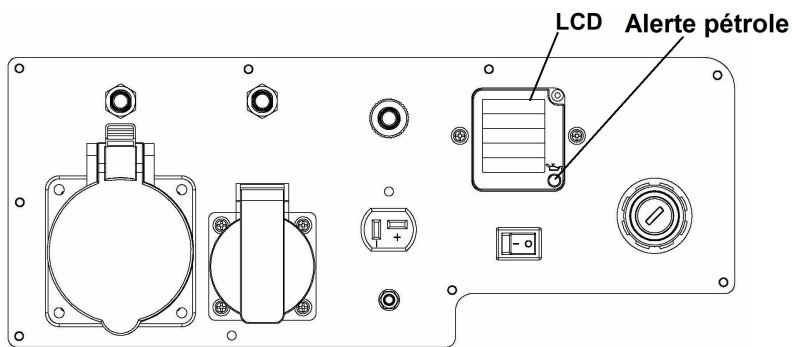

8. ETEINDRE LE MOTEUR

Si vous devez arrêter le moteur de toute urgence, tournez la clé en position "stop". Pour les modèles à démarrage électrique et à démarrage à distance, vous pouvez mettre l'interrupteur d'alimentation en position "OFF". Pour le modèle de démarrage à distance, vous pouvez également appuyer sur le bouton rouge « STOP » sur le panneau de commande pour arrêter le générateur.

- Éteignez tous les appareils connectés, débranchez les prises.

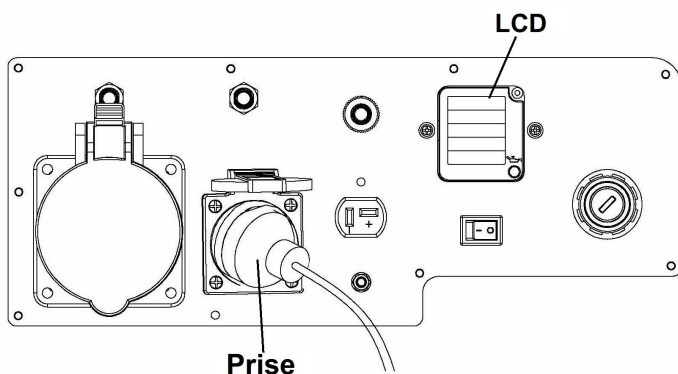

- Tournez la clé de contact sur la position « ARRÊT » (tournez le commutateur du moteur sur la position « ARRÊT » pour un démarrage à rappel).

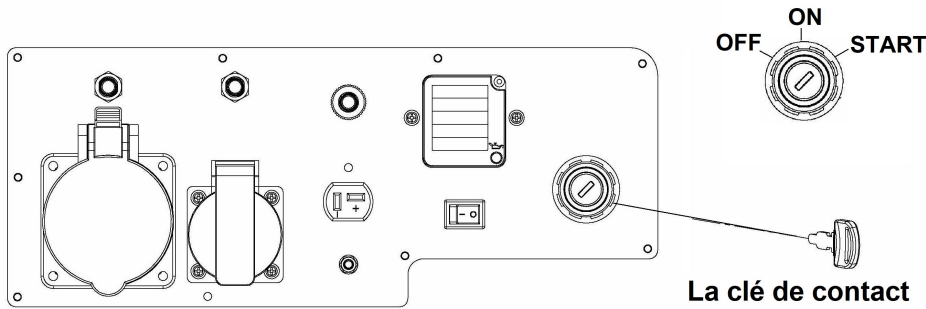

- Tournez le commutateur de carburant sur la position "OFF".

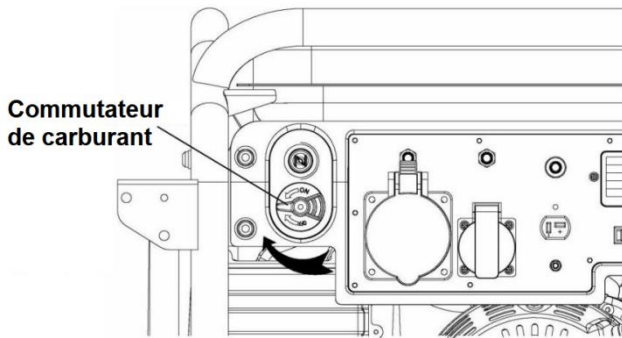

Lorsque vous n'utilisez pas le générateur pendant une longue période, veuillez éteindre le générateur.

9. MAINTENANCE

Des calendriers d'entretien et de réglage sont élaborés pour maintenir le groupe électrogène dans les meilleures conditions de fonctionnement.

⚠ AVERTISSEMENT

- ◆ Éteignez le moteur avant tout entretien. Si le moteur doit être utilisé pendant l'entretien, assurez-vous de le faire fonctionner dans une zone ventilée car l'échappement contient du monoxyde de carbone toxique.

⚠ NOTE

- ◆ Veuillez utiliser des pièces de rechange autorisées. L'utilisation de pièces de qualité inférieure endommagera le moteur.

Programme de maintenance

Veuillez effectuer la maintenance dans le mois ou l'heure spécifié.

Projet	Maintenance périodique (1)	Chaque utilisation	Par mois ou chaque 20 heures	Tous les 3 mois ou chaque 50 heures	Tous les 6 mois chaque 100 heures	Tous les ans ou chaque 300 heures
Huile moteur	Examiner	○				
	Remplacer		○			
Filtre à air	Examiner	○				
	Nettoyer			○ (2)		
Silencieux Anti-Feu	Examiner	○				
	Nettoyer		○			
Bougie d'allumage	Nettoyer-régler				○	

Bol de sédimentation de carburant	Nettoyer				○	
Mèche	Nettoyer-régler					○ (3)
Réservoir de carburant et filtre	Nettoyer					○ (3)
Conduite de carburant	Examiner	Tous les deux ans [Si nécessaire, changez (3)]				

Note :

- Intervalle d'entretien normal;
- Dans les zones où la pollution est grave, vérifiez et réparez fréquemment.
- Le programme d'entretien régulier ci-dessus est calculé à une température ambiante de 25°C. Si la température ambiante dépasse 30°C, réduire la puissance de charge du générateur ou raccourcir l'intervalle de temps pour le remplacement de l'huile (choisir une opération).

Changer l'huile

Lorsque le moteur est chaud, vous pouvez rapidement et complètement vidanger l'huile.

⚠ ATTENTION

◆ Assurez-vous que l'interrupteur du moteur et l'interrupteur de carburant sont éteints avant de vidanger l'huile.

- Desserrez la vis de vidange d'huile, vidangez l'huile.
- Installez le tube de vidange d'huile.
- Remplissez l'huile recommandée, vérifiez le niveau d'huile.
- Après avoir fait le plein d'huile neuve, secouez le générateur quelques fois pour vous assurer que le flotteur du système d'alarme d'huile fonctionne correctement.

Capacité en huile : 1.1L

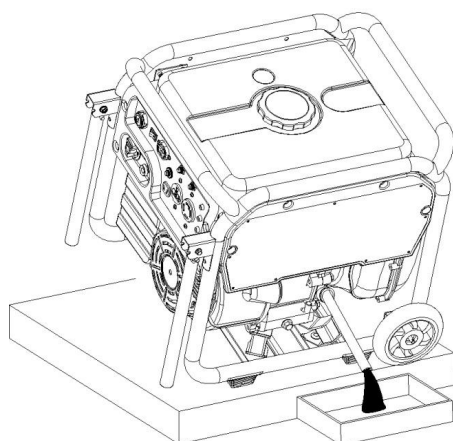
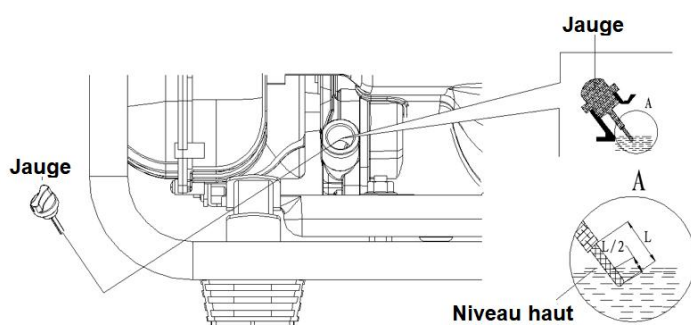

Lavez-vous les mains à l'eau et au savon après avoir touché l'huile.

ATTENTION

- ◆ Afin de se conformer aux exigences environnementales, nous vous recommandons de collecter l'huile usée dans un récipient scellé, de l'envoyer à la station-service locale ou au centre de recyclage près de chez vous. Ne renversez pas l'huile sur le sol ou sur les ordures.

Maintenance du filtre à air

Le filtre à air sale bloquera l'air dans le carburateur. Pour éviter tout dysfonctionnement du carburateur, vérifiez le filtre à air en suivant le programme d'entretien. Si vous utilisez le groupe électrogène dans un endroit particulièrement sale, vous devez effectuer l'entretien régulièrement.

AVERTISSEMENT

- ◆ N'utilisez pas d'essence ou de solvants à faible allumage pour nettoyer les générateurs car ils sont inflammables et explosifs dans certaines conditions.

Vérifiez le noyau du filtre à air pour vous assurer qu'il est propre et que les performances sont normales.

- Retirez les vis du couvercle de maintenance latéral, ouvrez le couvercle de maintenance latéral.
- Retirez les trois vis du boîtier du filtre à air.
- Tirez le tiroir du filtre à air comme indiqué par la flèche ci-dessous.
- Retirez le tiroir du filtre à air, vérifiez l'éponge du filtre à air et, si nécessaire, nettoyez ou remplacez le filtre.
- Nettoyez ou remplacez le filtre, puis suivez l'action inverse pour réinstaller le filtre à air.

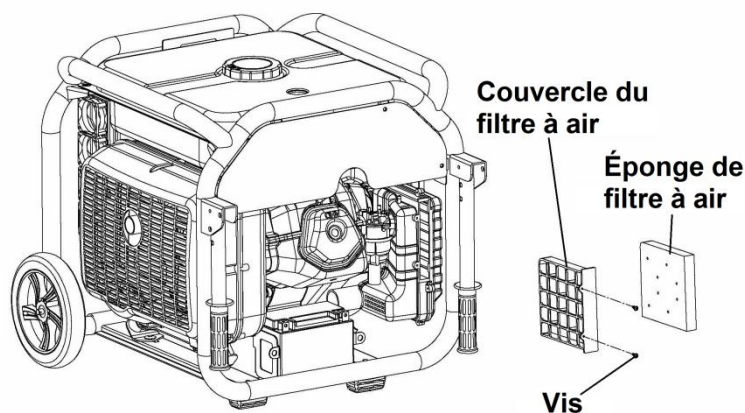

Maintenance de la bougie d'allumage

Utilisez la bougie d'allumage recommandée (NGK F7RTC) :

Afin d'assurer le meilleur fonctionnement du moteur, le jeu de la bougie doit être approprié.

- Retirez les vis du couvercle de maintenance supérieur et retirez la plaque du couvercle de maintenance supérieur.
- Retirez la bobine d'allumage.
- Retirez la bougie d'allumage à l'aide d'un outil de démontage de bougie.

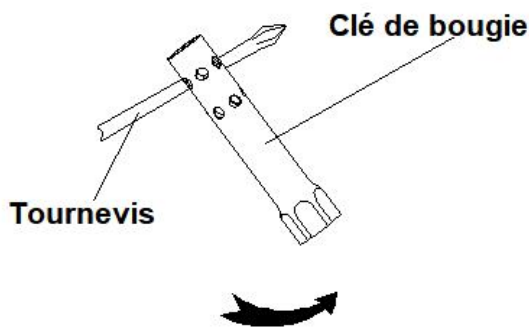
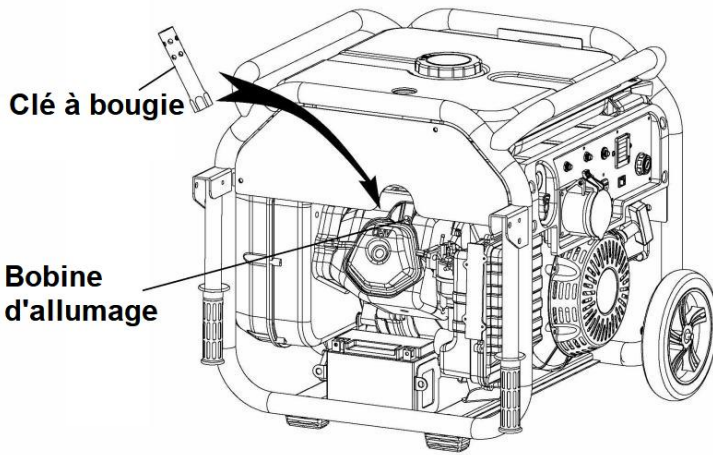

Insérer un tournevis dans le trou de la prise de la bougie, dévisser la bougie pour l'enlever.

- Si l'isolant est rompu, il doit être mis au rebut. Si vous souhaitez réutiliser la bougie d'allumage, utilisez une brosse pour nettoyer la bougie d'allumage.
- Mesurez le jeu de la bougie avec une jauge d'épaisseur, et le jeu de la bougie doit être de 0,6-0,7 mm (0,024-0,028 in)
- Installez la bougie avec soin. Faites attention à la dislocation du fil.
- Après avoir installé une nouvelle bougie, serrez-la d'environ 1/2 tour avec une clé et appuyez sur le joint. S'il s'agit d'une bougie d'allumage usagée qui fonctionne toujours bien après inspection, serrez-la avec une clé d'environ 1/4 à 1/8 de tour avec une clé après avoir déplacé
- Réinstallez la bobine d'allumage.

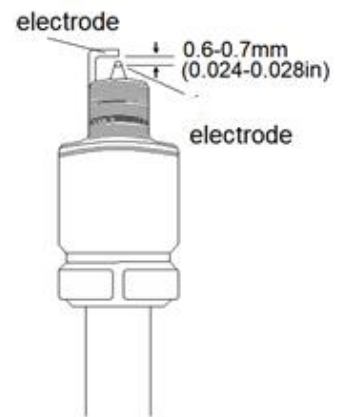

ATTENTION

- ◆ La bougie d'allumage doit être fermement installée, sinon la bougie d'allumage deviendra trop chaude et endommagera le générateur.
- ◆ N'utilisez pas de bougie d'allumage avec une valeur calorifique différente.

Entretien du silencieux et du filet anti-feu

Un silencieux sale affectera l'effet du générateur et la puissance du moteur. Pour assurer le fonctionnement normal du générateur, veuillez nettoyer régulièrement le filet anti-feu du silencieux. Si vous utilisez le générateur dans un endroit particulièrement sale, vous devez le nettoyer fréquemment. Remplacez le filet anti-feu du silencieux si nécessaire.



ATTENTION

- ◆ Vous devez éteindre le générateur pour nettoyer le filet ignifuge du silencieux.
- ◆ Assurez-vous que le moteur est arrêté, sinon le silencieux à haute température pourrait provoquer des brûlures.

- Retirez les vis du couvercle de sortie, ouvrez le couvercle de sortie.
- Enlever les 2 vis du filet anti-feu du silencieux.
- Retirez le filet anti-feu du silencieux en suivant la direction sur l'image.
- Retirez et vérifiez le filet ignifuge. Nettoyez ou remplacez le filet ignifugé si nécessaire.
- Nettoyez ou remplacez le filet anti-feu, puis suivez l'action inverse pour réinstaller la plaque de couverture de sortie.

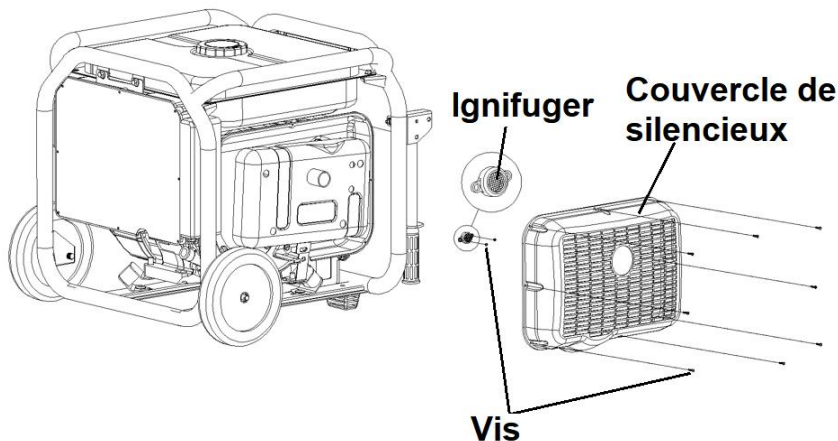

10. TRANSPORT/RANGEMENT

Pour éviter les fuites de carburant pendant le transport ou le stockage temporaire, éteignez l'interrupteur d'huile et placez le générateur dans un endroit où il n'y a pas de fuite de carburant.



WARNING

Lors du transport du générateur :

- ◆ Ne remplissez pas trop de carburant dans le réservoir de carburant. (Il ne doit pas y avoir de carburant dans le remplissage).
- ◆ Assurez-vous que le commutateur d'huile est sur "OFF".
- ◆ Le générateur doit être placé dans une position stable pour éviter tout renversement pendant le transport.
- ◆ Lorsque le générateur est encore en transit, ne le faites pas fonctionner. Retirez le générateur du véhicule et utilisez-le à la ventilation.
- ◆ Lorsque vous placez le groupe électrogène dans un véhicule de transport, évitez de le placer à la lumière directe du soleil. Si le générateur est placé dans un compartiment étanche, la température élevée à l'intérieur du compartiment peut provoquer l'évaporation du carburant et provoquer une explosion.
- ◆ Ne transportez pas le groupe électrogène sur une route accidentée pendant une longue période. Si vous devez le faire, veuillez vidanger le carburant avant de transporter le groupe électrogène.

Avant le stockage à long terme :

- Assurez-vous que la zone de stockage est sèche et propre.
- Vidangez tout le carburant.

⚠ AVERTISSEMENT

◆ Dans certaines conditions, l'essence est extrêmement inflammable et explosive. Les générateurs entreposés peuvent contenir du carburant propre non brûlé. Par conséquent, les feux d'artifice devraient être interdits dans la zone où les générateurs sont entreposés.

- Transférez l'essence du réservoir vers le réservoir de réserve. Desserrez le boulon du carburateur et transférez le gazole dans le réservoir de réserve ; desserrez le boulon de ventilation, retirez la bougie et tirez la bobine 3-4 fois pour vidanger le gaz restant dans la pompe à essence.

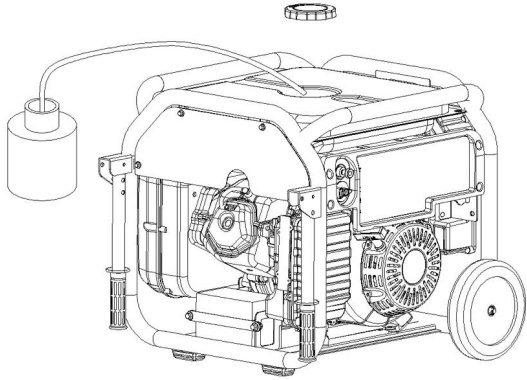

- Huile d'échappement. Retirez la bougie d'allumage, versez une cuillère à soupe d'huile propre dans le cylindre, tirez plusieurs fois sur la poignée de démarrage pour disperser l'huile, puis réinstallez la bougie d'allumage.
- Tirez lentement la poignée jusqu'à ce qu'elle sente une pression. A ce moment, le piston monte au sommet de sa course de compression et la soupape d'échappement est fermée. Le stockage dans ce cas permet d'éviter la rouille à l'intérieur du moteur.

11. DEPANNAGE

Le moteur ne démarre pas

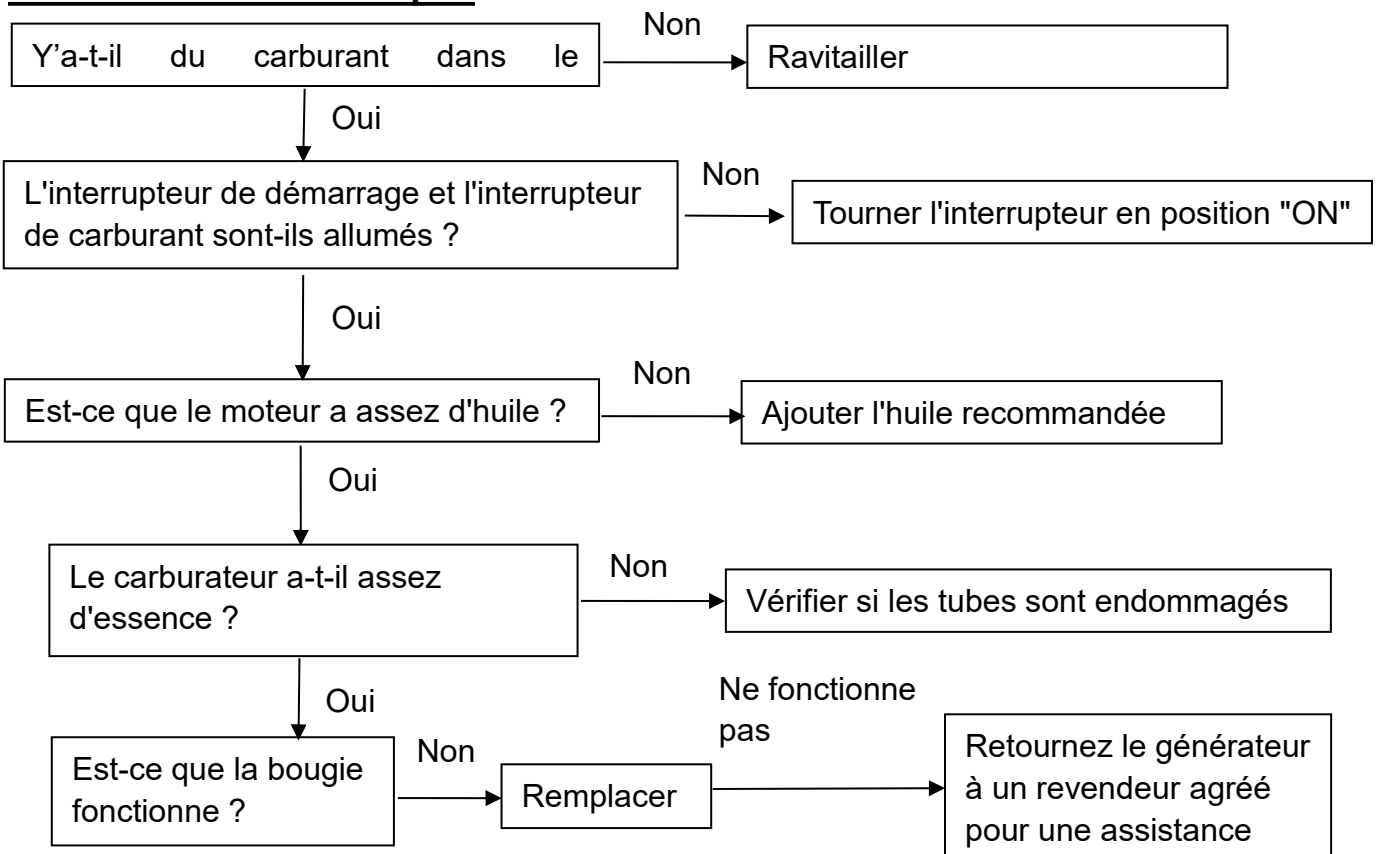

NOTE

- ◆ Si le générateur ne peut pas être démarré pour la première fois lorsque l'huile est ajoutée ou que l'huile est changée, l'indicateur d'alarme d'huile clignote lorsque vous tirez sur la poignée de démarrage, à ce moment, le générateur doit être secoué d'avant en arrière pour s'assurer que le flotteur de l'alarme d'huile flotte. Si le générateur ne démarre toujours pas, veuillez suivre les instructions de dépannage ci-dessus.

NOTE

- ◆ Assurez-vous qu'il n'y a pas de déversement de carburant autour de la bougie. Le carburant renversé peut prendre feu.

Vérifier la bougie d'allumage :

- Retirez la bobine d'allumage et nettoyez la saleté autour de la bougie.
- Retirez la bougie d'allumage et insérez la bougie d'allumage dans la bobine d'allumage.
- Connectez l'électrode côté bougie avec le fil à la partie métallique du moteur à la masse. (Vous pouvez utiliser le fil de sortie DC pour remplacer le fil. Utilisez une extrémité du clip pour serrer la partie métallique du moteur et l'autre extrémité se connecte à l'électrode latérale de la bougie.)
- Tirez sur la poignée de démarrage, l'étincelle doit jaillir de l'espace.

NOTE

- ◆ Assurez-vous que le moteur est refroidi lorsque vous vérifiez la bougie d'allumage, sinon la température élevée du moteur et de la bougie d'allumage provoquera des brûlures.

Le dispositif connecté ne fonctionne pas

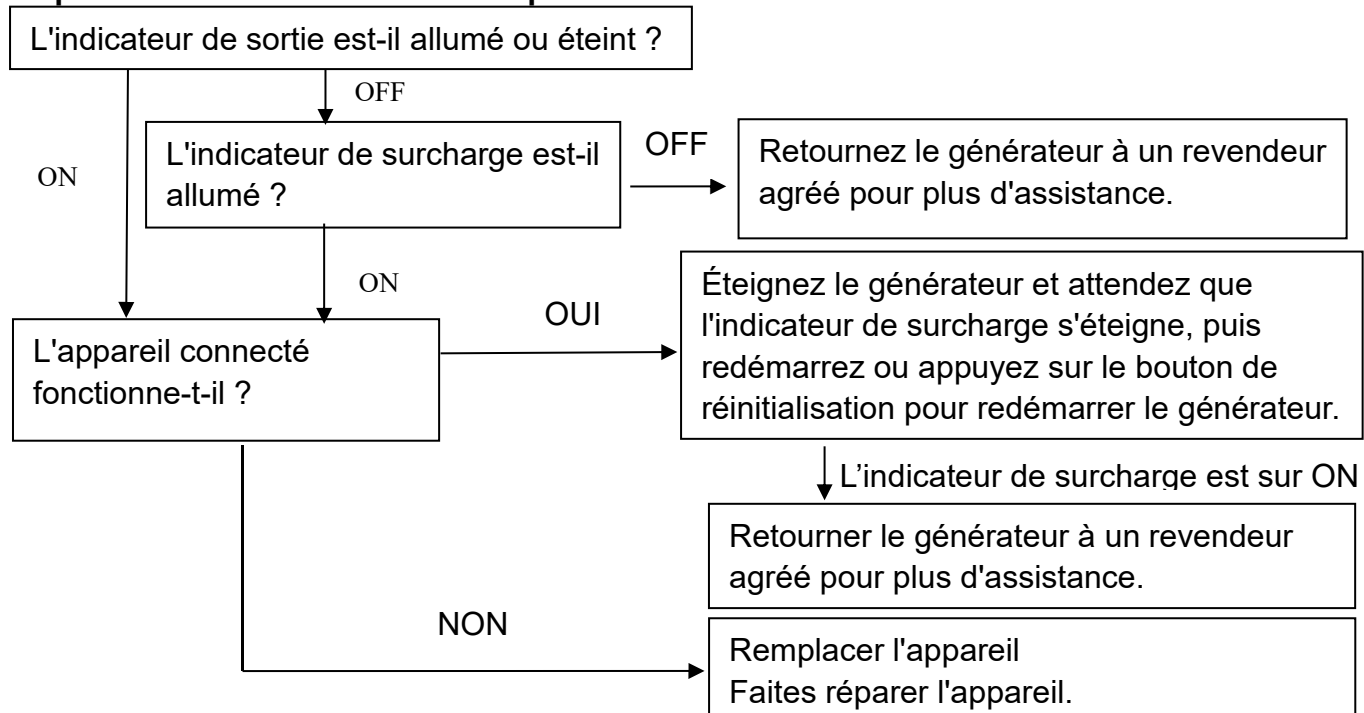

Pas de courant dans la prise DC

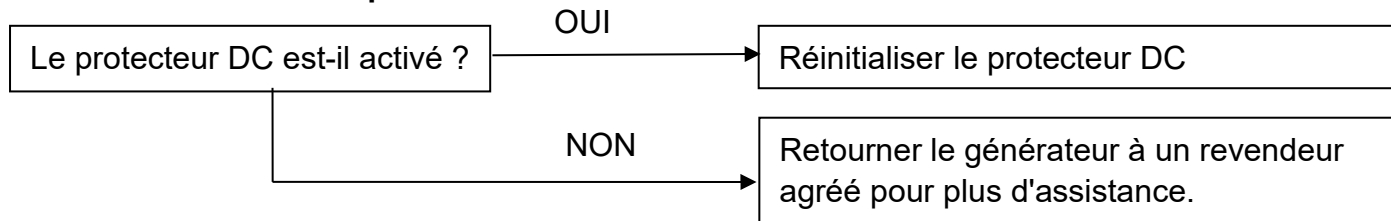

Sous alimentation

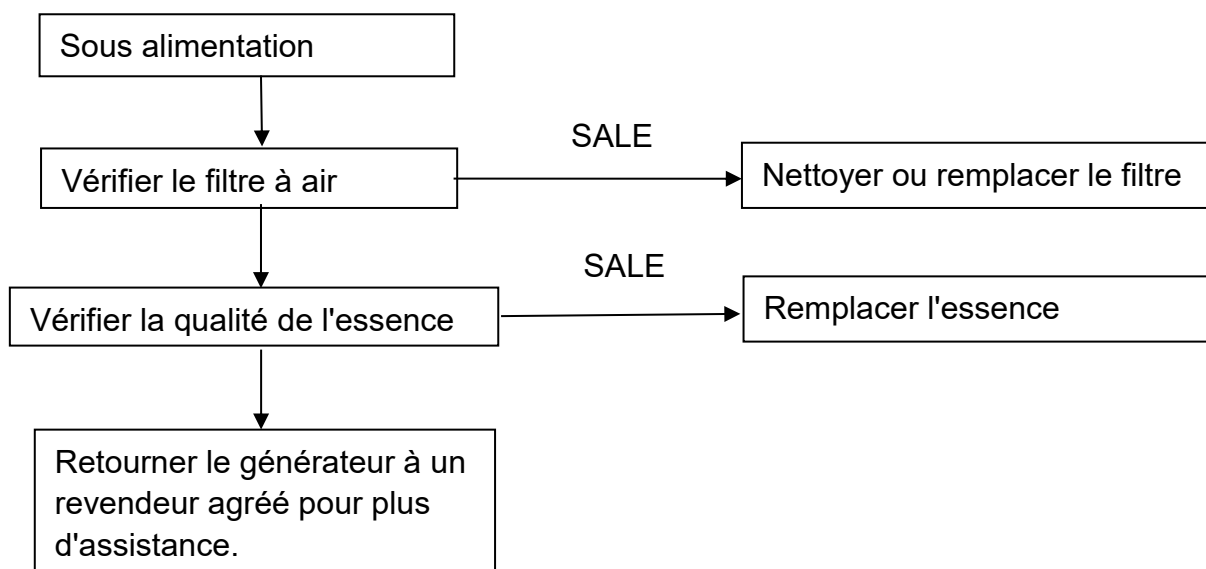

12. SPECIFICATIONS

Moteur	Numéro de modèle	XG-190F
	Type de moteur	4 temps, monocylindre, OHV
	Déplacement(CC)	406cc
	Vitesse nominale	3600/min
	Ratio de compression	8.2
	Système de démarrage	Électrique et recul
	Volume de carburant (L)	18L
	Lubrifiant. Capacité d'huile (L)	1.1 L
	Bougie d'allumage	F7RTC
	Niveau de pression acoustique : LpA	74.7 dB(A), K = 0.93dB(A)
	Niveau de puissance acoustique LwA	95.7 dB(A), K = 0.93dB(A)
	Niveau de puissance acoustique garanti	96 dB(A)
Générateur	Tension de sortie AC	230 V~
	Fréquence AC	50 Hz
	Puissance de sortie nominale AC (COP)	6.3kW
	Puissance de sortie maximale AC	7.0kW
	Courant nominal AC	27.4A
	Facteur de puissance (cosΦ)	1.0
	Classe de performance	G1
	Classe de qualité	B
	Max. Température	40°C
	Max. altitude	1000m
	Classe de protection	IP23M
	Sortie DC	12V/8.3A
	Longueur x Largeur x Hauteur (mm)	470x402x464
Poids net	65kg	

13. SCHEMA

XG-KF6500 220V

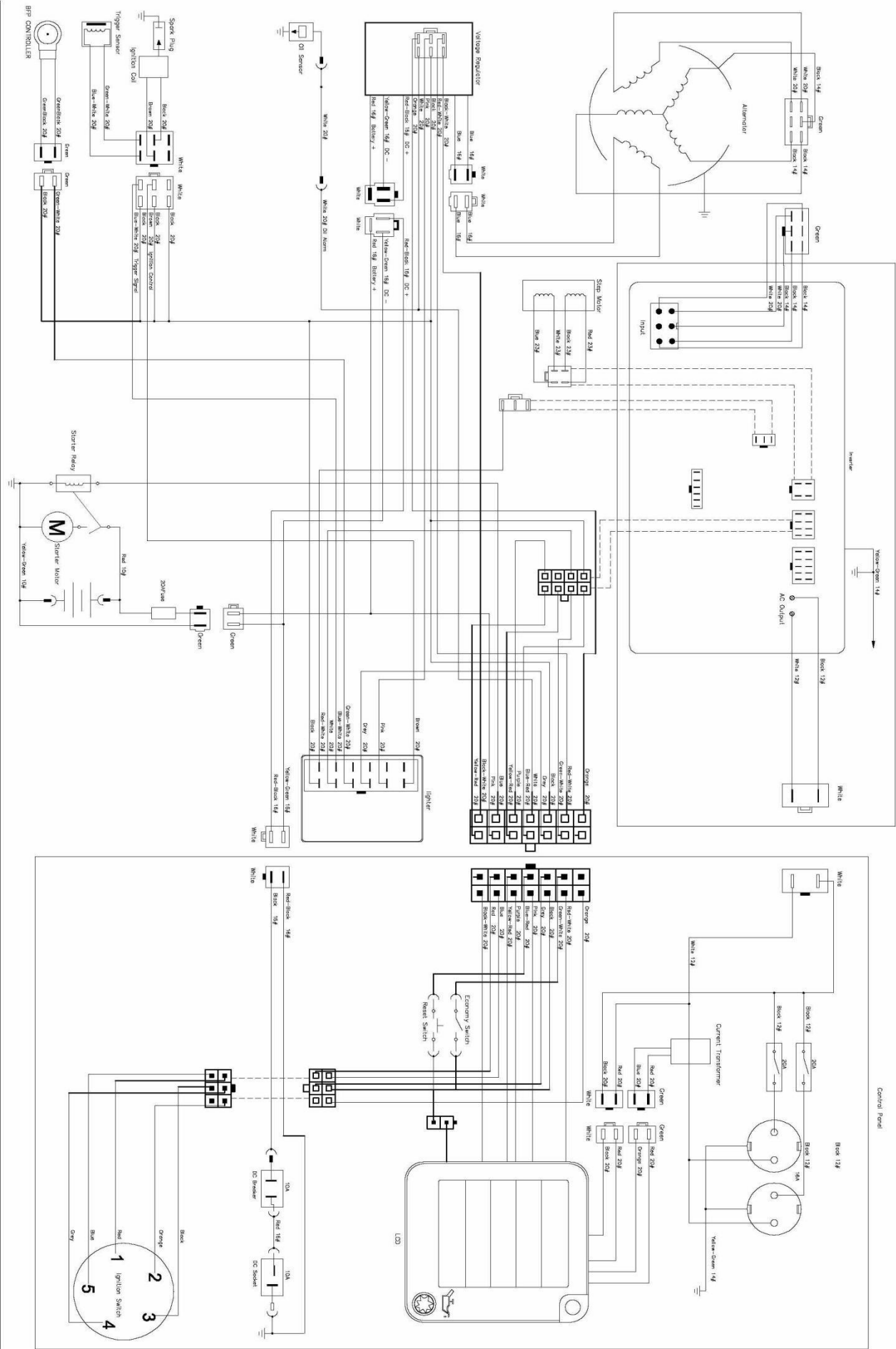

14. DECLARATION DE CONFORMITE CE



BUILDER SAS

32 rue Aristide Bergès - Z.I. du Casque - 31270 Cugnaux - France

Tel : +33 (0)5.34.502.502 Fax : +33 (0)5.34.502.503

Déclare que la machine désignée ci-dessous :

Produit : GROUPE ÉLECTROGÈNE ESSENCE INVERTER

Modèle : FGHI7000ES

Numéro de série :20220512848-20220512865

Est conforme aux exigences essentielles et aux autres dispositions pertinentes des directives européennes applicables, basées sur l'application des normes européennes harmonisées. Toute modification non autorisée de l'appareil annule cette déclaration.

Directives européennes (y compris, le cas échéant, leurs modifications jusqu'à la date de signature) :

Directive Machine 2006/42/CE

Directive CEM 2014/30/CE

Directive ROHS (EU)2015/863 modifiant 2011/65/EU

Directive sur les émissions (UE) 2016/1628&2018/989/UE

Directive bruit 2000/14/CE Annexe VI + 2005/88/CE

Normes européennes harmonisées (y compris, le cas échéant, leurs modifications jusqu'à la date de signature) :

EN ISO 8528-13:2016

EN 55012: 2007/A1:2009

EN 61000-6-1:2007

Niveau de puissance acoustique mesuré, LwA: 95.7dB(A) k=0.93dB(A)

Niveau de puissance sonore garantie : 96 dB(A)

Notified body 0359

Intertek Testing & Certification Ltd. Davy Avenue, Knowlhill, Milton Keynes, MK5 8NL

Telephone: +44 (0)1908 857777 Fax: +44 (0)1908 857830 Web: www.intertek.com

Cugnaux: 14/07/2022

Philippe MARIE/PDG

15. GARANTIE



GARANTIE

Le fabricant garantit le produit contre les défauts de matériel et de main-d'œuvre pour une période de 2 ans à compter de la date d'achat originelle. La garantie s'applique si le produit est à usage domestique. La garantie ne s'étend pas pour des pannes dues à l'usure et aux dommages normaux.

Le fabricant accepte de remplacer les pièces classées comme défectueuses par le distributeur désigné. Le fabricant n'accepte pas la responsabilité du remplacement de la machine, toute ou partie, et / ou des dommages s'ensuivant.

La garantie ne couvre pas les pannes dues :

- à la maintenance insuffisante.
- au montage, réglage ou opérations anormales du produit.
- aux pièces sujettes à l'usure normale.

La garantie ne s'étend pas :

- aux coûts d'expédition et d'emballage.
- à l'utilisation de l'outil dans un but autre que celui pour lequel il a été conçu.
- à l'usage et maintenance de la machine de manière non décrite dans le manuel d'utilisateur.

De par notre politique d'amélioration continue du produit, nous nous réservons le droit d'altérer ou de modifier les caractéristiques sans préavis. En conséquence, le produit peut être différent des informations contenues ci-dessus, mais une modification sera entreprise sans préavis si elle est reconnue comme une amélioration de la caractéristique précédente.

LIRE ATTENTIVEMENT LE MANUEL AVANT D'UTILISER LA MACHINE.

En commandant des pièces détachées, veuillez indiquer le numéro ou le code de la pièce, vous pouvez trouver cela dans la liste de pièces détachées dans ce manuel. Gardez le reçu d'achat ; sans lui, la garantie est invalide. Afin de vous aider avec votre produit, nous vous invitons à nous contacter par téléphone ou via notre site internet :

- **+33 (0)9.70.75.30.30**
- **<https://services.swap-europe.com/contact>**

Vous devez créer un « ticket » via leur plateforme.

- Inscrivez-vous ou créez votre compte.
- Indiquez la référence de l'outil.
- Choisissez l'objet de votre demande.
- Expliquez votre problème.
- Joignez ces fichiers : la facture ou le reçu de caisse, la photo de la plaque d'identification (numéro de série), la photo de la pièce dont vous avez besoin (par exemple : broches de la fiche de transformateur qui sont cassées).



16. PANNE PRODUIT

QUE FAIRE SI MA MACHINE TOMBE EN PANNE?

Si vous avez acheté votre produit en magasin :

- a) Videz le réservoir d'essence.
- b) Veillez à ce que votre machine soit complète (accessoires fournis) et propre ! Si ce n'est pas le cas le réparateur refusera la machine.

Se présenter au magasin avec la machine complète avec le ticket de caisse ou facture.

Si vous avez acheté votre produit sur un site internet :

- a) Videz le réservoir d'essence
- b) Veillez à ce que votre machine soit complète (accessoires fournis) et propre ! Si ce n'est pas le cas le réparateur refusera la machine.
- c) Créez un dossier SAV SWAP-Europe (ticket) sur le site : <https://services.swap-europe.com>
Au moment de faire la demande sur SWAP-Europe, vous devez joindre la facture et la photo de la plaque signalétique.
- d) Contactez la station de réparation pour s'assurer de ses disponibilités, avant de déposer la machine.

Se présenter en station de réparation avec la machine complète emballée, accompagnée de la facture d'achat et de la fiche de prise en charge station téléchargeable une fois la demande SAV effectuée sur le site SWAP-Europe

Pour les machines présentant une panne de moteurs constructeurs BRIGGS & STRATTON, HONDA et RATO veuillez vous référer à la notice.

Les réparations seront faites par les motoristes agréés de ces constructeurs, voir leur site :

- <http://www.briggsandstratton.com/eu/fr>
- <http://www.honda-engines-eu.com/fr/service-network-page;jsessionid=5EE8456CF39CD572AA2AEEDFD290CDAE>
- <https://www.rato-europe.com/it/service-network>

Veillez conserver votre emballage d'origine pour permettre les retours SAV ou emballer votre machine avec un carton similaire aux mêmes dimensions.

Pour toute question concernant notre SAV vous pouvez faire une demande sur notre site <https://services.swap-europe.com>

Notre hotline reste à votre écoute au +33 (9) 70 75 30 30.



17. EXCLUSIONS DE GARANTIE

LA GARANTIE NE COUVRE PAS :

- La mise en route et les réglages du produit.
- Les dommages consécutifs à une usure normale du produit.
- Les dommages consécutifs à une utilisation non conforme du produit.
- Les dommages résultants d'un montage ou d'une mise en route non conforme au manuel d'utilisation.
- Les pannes liées à la carburation au-delà de 90 jours et à l'encrassement des carburateurs.
- Les actes d'entretiens périodiques et standards.
- Les actes de modification et de démontage qui annulent directement la garantie.
- Les produits dont le marquage original d'authentification (marque, numéro de série) ont été dégradés, altérés ou retirés.
- Le remplacement des consommables.
- L'utilisation des pièces qui ne sont pas d'origine.
- La casse des pièces consécutive à des chocs ou projections.
- Les pannes des accessoires.
- Les défauts et leurs conséquences liés à toute cause extérieure.
- La perte d'éléments et la perte due à un vissage insuffisant.
- Les éléments de coupe et tout dommage lié au desserrage des pièces.
- Une surcharge ou surchauffe.
- Une mauvaise qualité de l'alimentation : tension défectueuse, erreur de voltage, etc.
- Les dommages consécutifs à la privation de jouissance du produit pendant le temps nécessaire aux réparations et plus généralement les frais d'immobilisation du produit.
- Les frais de contre-expertise établis par un tiers suite à un devis par une station de réparation SWAP-Europe
- L'utilisation d'un produit qui présenterait un défaut ou une casse constaté(e) et qui n'aurait pas fait l'objet d'un signalement immédiat et/ou d'une réparation auprès des services de SWAP-Europe.
- Les détériorations liées aux transports et au stockage*.
- Les lanceurs au-delà de 90 jours.
- Huile, essence, graisse.
- Les dommages liés à l'utilisation de carburants ou lubrifiants non conformes.

* Conformément à la législation du transport les détériorations liées aux transports doivent être déclarées aux transporteurs dans les 48 heures maximum après constat par lettre recommandée avec accusé de réception.

Ce document est un complément de votre notice, liste non exhaustive.

Attention : toute commande doit être vérifiée en présence du livreur. En cas de refus de celui-ci vous devez simplement refuser la livraison et notifier votre refus.

Rappel : les réserves n'excluent pas la notification par courrier recommandé A/R dans les 72h.

Information :

Les appareils thermiques doivent être hivernés à chaque saison (service disponible sur le site SWAP-Europe)
Les batteries doivent être chargées avant d'être stockées.

FEIDER

MACHINES



BUILDER SAS
32 rue Aristide Bergès - Z.I. du Casque - 31270 Cugnaux - France
MADE IN PRC